

# АВТОМОБИЛЬ БЕЗ ПЛАТ ФОРМЫ МАЗ-6317Г9-0000548-000

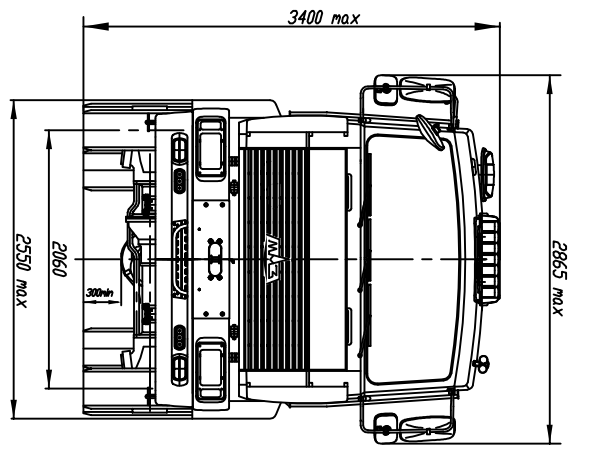
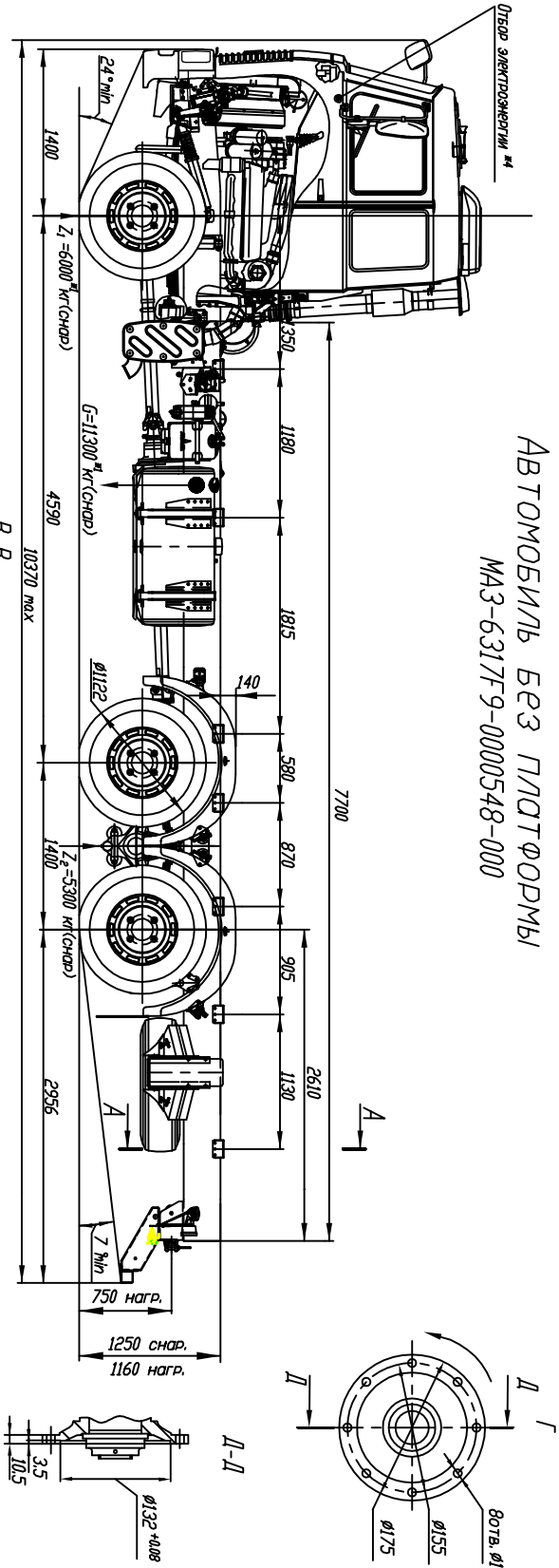

В-В

Место отбора мощности с торца КП ЯМЗ-239  
(Макс. допустимая отбираемая мощность - 73,5 кВт (100 л.с.))  
(Макс. момент 558 Нм (60 кгс м)  
при оборотах двигателя 1400, 1800 об/мин)

Место отбора мощности с КМ на РК  
(Макс. допустимая отбираемая мощность 278 кВт (375 л.с.))  
при работе на 7-8 передаче (300-1800 об/мин)  
(Макс. момент 5000 Нм (510 кгс м))

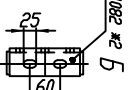
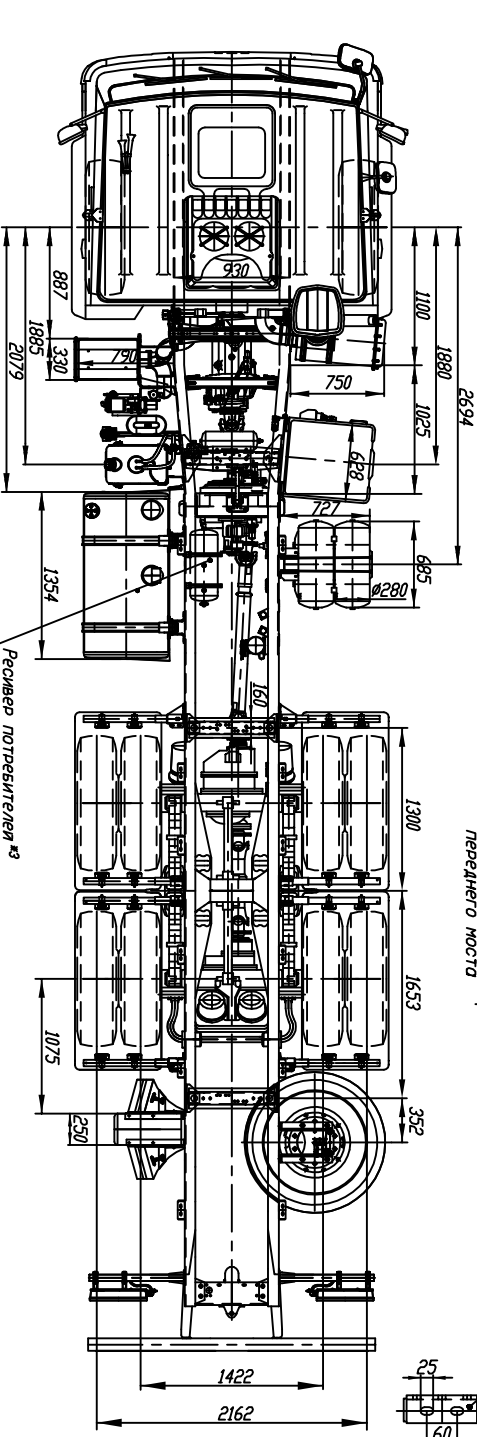
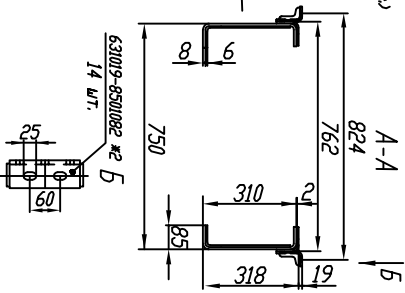
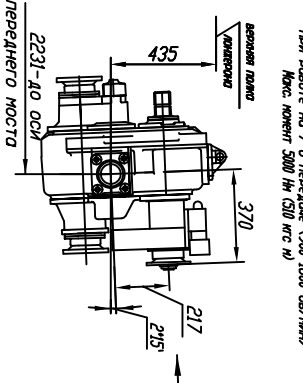
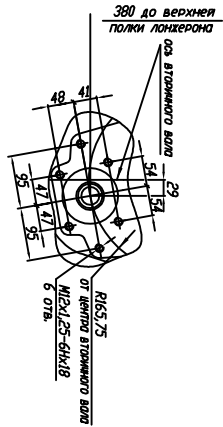
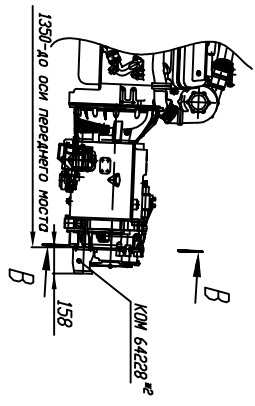

## ТЕХНИЧЕСКИЕ ХАРАКТЕРИСТИКИ

Полная масса автомобиля, кг	33150
Распределение полной массы:	
на передний мост, кг	7150
на задний мост, кг	26000
Масса снаряженного автомобиля, кг	13000*
Грузоподъемность, кг	21850
Максимальная скорость автомобиля км/ч,	71
Двигатель	ЯМЗ-6587 (Евро-5)
Мощность двигателя кВт(л.с.)	309 (420)
Макс. крутящий момент, Нм(кгс м)	1766 (180)
Коробка передач	ЯМЗ-239
Число передач КП	9
Раздаточная коробка	
- часть передняя	1
- переключатель	1,107
Передающее число	6,4
Размер шин	12.00R20 (Евр-5)
Тип кабины	дольная
Объем топливного бака, л	500
Буксирный прибор	500
Специальное оборудование:	вилка
- система централизованной накачки шин	Нет
Электронный прибор	Нет
НМТ 14ТС-10-М, ф. Авдгар	Нет
*) С учетом массы водителя	Есть
**) Устанавливается по дополнительному заказу (за опцией): кондиционер, импеллер перекачки, КМ на торце КП без насоса, крышечка под надстройкой, незадымляемый отопитель кабины, крылья задних колес, ЗЗУ.	
**) Возможен отбор сжатого воздуха от ресивера потребителей (резьба в бойлерных ресиверах М22Х1,5-6Н).	
**) Возможен отбор электроэнергии в кабине от предохранителя 30А не более 4,00Вл.	