

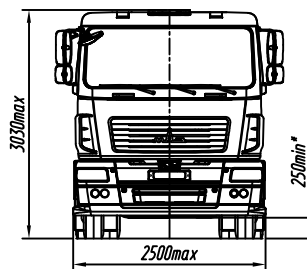

МАЗ-4381У1-540-000

Автомобиль без платформы

Евро-5

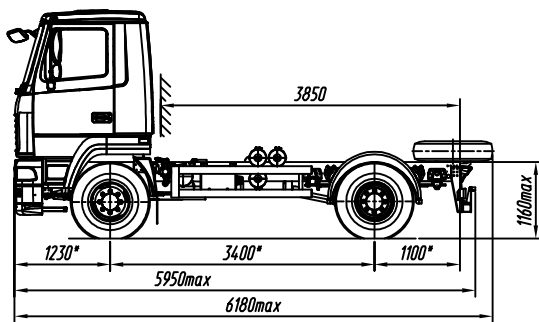

* Размеры с технически допустимой общей массой автомобиля.

Комплектация автомобиля	540-000	540-001	540-005	540-006	540-060	540-061	540-065	540-066
Снаряженная масса автомобиля, кг	5050							
Распределение массы, кг:								
- на первую ось	3500							
- на вторую ось	1550							
Технически допустимая максимальная масса автомобиля, кг	12500							
Распределение массы, кг:								
- на первую ось	4500							
- на вторую ось	8000							
Технически допустимая грузоподъемность, кг	7450							
Колесная формула	4x2							
Максимальная скорость, км/ч	85 (с электронным ограничением скорости)							
Колесная база, мм	3400							
Колея передних (задних) колес, мм	2017 (1544 / 2164)	2021 (1550 / 2162)	2017 (1544 / 2164)	2021 (1550 / 2162)	2017 (1544 / 2164)	2021 (1550 / 2162)	2017 (1544 / 2164)	2021 (1550 / 2162)
Двигатель	Cummins ISF3.8s5168							
Мощность двигателя, кВт (л.с.)	122 (166) при 2600 об/мин							
Максимальный крутящий момент, Нм	592 при 1300-1700 об/мин							
Независимый жидкостный подогреватель	14ТС-10-М5 (ООО "Агверс", РФ) или Hydronic MD10W (ф. "Eberspaecher")							
Коробка передач	Shaanxi Fast Gear 6J70TA, механическая				ZF 6S800TO, механическая			
Количество передач Вперед/назад	6/1							
Коробка отбора мощности	-	QC45B(насос) или QC45B(фланец)	-	QC45B(насос) или QC45B(фланец)	-	ZF NH/4c или ZF NH/4b	-	ZF NH/4c или ZF NH/4b
Подвеска передняя	Рессорная многорыбовая, со стабилизатором поперечной устойчивости							
Подвеска задняя	Рессорная многорыбовая, со стабилизатором поперечной устойчивости							
Передняя ось	Производства ОАО "МАЗ", с дисковыми тормозными механизмами							
Задний мост	Производства ОАО "МАЗ", с дисковыми тормозными механизмами, с блокировкой дифференциала							
Передаточное отношение моста	4,62							
Шины	9,00R20		10R22,5		9,00R20		10R22,5	
Контрольный расход топлива, л/100 км, не более:								
- при скорости 60 км/ч	15							
- при скорости 80 км/ч	22							
Топливный бак, л	130							
Бак под AdBlue, л	16							
Тормозная система	Двухконтурная, пневматическая, с отдельным приводом передних и задних колес. С АБС. С ПБС.							
Кабина	Малая, трехместная, с откидным спальным местом							
Дополнительное оборудование	Брызгозащита колес, круиз-контроль, кондиционер, магнитола, крылья задних колес, независимый воздушный отопитель, центральный замок, окна заднего обзора, электрические стеклоподъемники, электропривод зеркал, система мониторинга							