

ЕВРО-IV

МАЗ-631228-525-012

Автомобиль без платформы 6x4

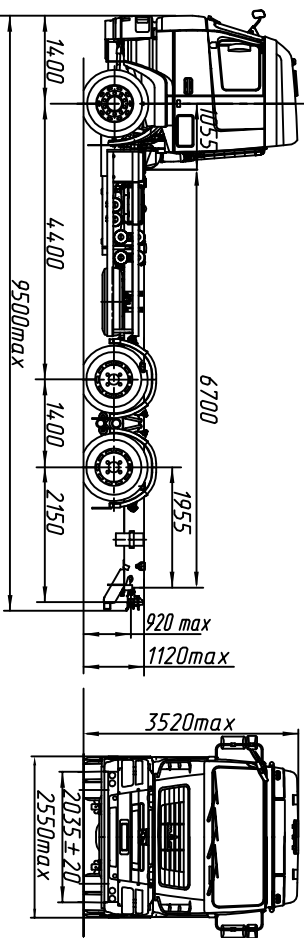

ТЕХНИЧЕСКИЕ ХАРАКТЕРИСТИКИ

Технически допустимая масса автопоезда, кг..... 63500
 Технически допустимая общая масса автомобиля, кг..... 33500
 Распределение технически допустимой общей массы автомобиля:
 на переднюю ось, кг..... 7500
 на заднюю тележку, кг..... 26000
 Полная масса автомобиля в снаряженном состоянии, кг... 10550
 Распределение полной массы автомобиля в снаряженном состоянии:
 на переднюю ось, кг..... 5850
 на заднюю тележку, кг..... 4700
 Технически допустимая грузоподъемность автомобиля, кг..... 22950

Двигатель..... МР12.430Е50
 Мощность двигателя, кВт (л.с.)..... 316 (430)
 Максимальный крутящий момент, Н.м (кгс.м)..... 2060 (210)
 Коробка передач..... 16s2520T0
 Число передач КП 16
 Модель коробки отбора мощности..... NH/1с или NH/1b
 Передаточное число моста..... 4,2
 Размер шин..... 315/80R22.5
 Максимальная скорость, км/ч..... 85*
 Тип кабины..... большая 6431

		Комплектации шасси автомобиль МАЗ-631228			
Наименование признака	Значение признака	525-012	525-712	575-012	575-712
Коробка передач	ZF 16s2520T0	×	×		
	12js200TA			×	×
Исполнение трансмиссионного средства	Основное	×		×	
	Тропическое		×		×

631228-0000525-012 - топливный бак 500л. (700л. - по заказу), тормозная система с ABS, с ПРС, передаточное число ведущего моста $U_0=4,2$ ($U_0=4,59$ для комплектации 6312С9-575-012), колеса Дисковные, переднее защитное устройство, кондиционер (по заказу), независимый воздушный отопитель кабины (по заказу), ограничение максимальной скорости (85 км/ч), противотуманные фары (по заказу), вид бужирного приспособления - безавзорная пленка, круиз-контроль (по заказу), ЗЗУ (по заказу), кронштейны под надстройку (по заказу), ВЗУ (по заказу), коробка отбора мощности (по заказу), крылья задних колес (по заказу).

Для комплектаций 631228-575-012/712:
 -коробка передач... 12JS200TA КОМ QH-70 под насос (QH-50 или QH-70 по заказу)

Примечание: На комплектацию в тропическом исполнении подогреватель двигателя и независимый воздушный отопитель не устанавливаются.

* - обеспечивается работой устройства ограничения скорости электронной системы управления двигателем базового автомобиля