

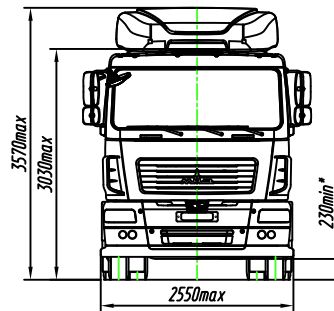

Шасси МАЗ-4381N2

Евро-5

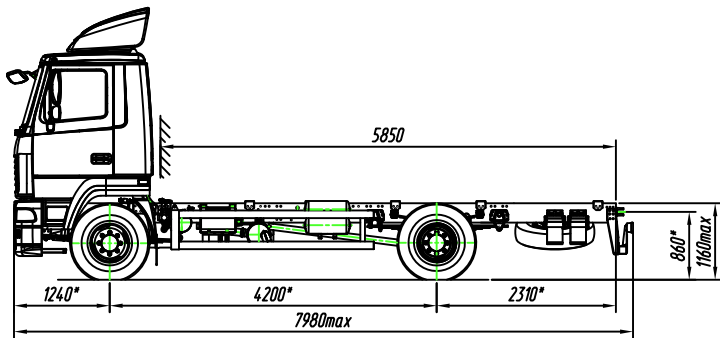

* Размеры с технической допустимой максимальной массой автомобиля.

Технические характеристики

Комплектация шасси	2540-010	2540-011
Масса шасси в снаряженном состоянии, кг	5200	
Распределение массы шасси в снаряженном состоянии по осям, кг:		
– на первую ось	3550	
– на вторую ось	1650	
Технически допустимая максимальная масса автомобиля, кг	11990	
Грузоподъемность шасси, кг	6790	
Колесная база, мм	4200	
Колея передних (задних внутренних/задних наружных) колес, мм	2017 (1544 / 2164)	
Двигатель	ММЗ Д-245.35Е5 (с системой SCR)	
Независимый жидкостный подогреватель (НЖП)	14ТС-10-М5 (ООО "Агверс", РФ) или 12ЖД24 (АО "Элтра-Термо", РФ) или Hydronic MD10W (ф. "Eberspaecher")	
Коробка передач	Shaanxi Fast Gear 6J70T	
Коробка отбора мощности (КОМ)	Не устанавливается	QC45B по насос или QC45B по фланец
Подвеска передняя	Рессорная малоллистовая, со стабилизатором поперечной устойчивости или рессорная многолистовая, со стабилизатором поперечной устойчивости	
Подвеска задняя	Рессорная многолистовая, со стабилизатором поперечной устойчивости	
Передаточное отношение моста	4,62	
Колеса	Дисковые с размером обода 7,0-20	
Шины	Размерности 9,00R20 (HС14), камерные	
Контрольный расход топлива, л/100 км, не более:		
– при скорости 60 км/ч	15,5	
– при скорости 80 км/ч	22,0	
Топливный бак, л	200	
Бак для AdBlue, л	15	
Дополнительное оборудование основной комплектации автомобиля	Боковая защита**, НЖП**, противоткатные упоры, противотуманные фары**, спальное место (откидное) в кабине**, цифровой тахограф**	
Дополнительное оборудование по заказу	Брызгозащита колес, кондиционер, круиз-контроль, магнитола, независимый воздушный отопитель кабины (НВО), обтекатель на кабине, окна заднего обзора в кабине, подлокотники сидений, система мониторинга, солнцезащитный козырек, устройство вызова экстренных оперативных служб (УВЭОС), центральный замок, электрические стеклоподъемники, электропривод зеркал	

** По заказу может не устанавливаться на шасси.